

KRAFT

283 B Aura

Bebek Arabası Kullanım Kılavuzu



**Ürünün kurulum ve kullanımından önce tüm kullanma
kılavuzunu dikkatle okuyunuz.**

İleride referans olması için kullanma talimatını saklayınız.

Ürünün Parçaları



Özellikler:

- Model No.: SH283
- Ürün Standard No.: GB14748-2006/EN1888
- Materyal: Aliminyum boru / demir boru / metal / plastik / kumaş
- Aliminyum çerçeve - hafif ve kullanışı rahat
- Ayarlanabilir ayak dayanağı - Çocuğunuzun oturma veya yatma pozisyonuna uygun ayarlanabilir özellikte
- Tek elle katlama sistemi
- Tentede pencere - annenin bebeğini görmesini sağlar
- Beş noktalı emniyet kemeri
- Çıkartılabilir ön tepsi - kullanışı rahat
- İki yönlü kullanılabilir itme kolu - kullanımı rahat
- Tente ve tentenin son bölümü istendiğinde birbirinden ayrılabilir
- Süspansiyonlu ön ve arka tekerlekler
- 4 farklı pozisyona ayarlanabilen tam yatar sırt dayanağı
- Kilitlenebilir ön ve arka tekerlekler - kolaylıkla kontrol edilebilen fren sistemi
- Büyük sepet
- Katlı iken boyutları: 50.5x27.5x78.5



UYARILAR

Uyarı! Çocuğunuzun güvenliđi için lütfen kullanma talimatlarını tümüyle okuyunuz. İleride referans olması için kullanma talimatını saklayınız.

Uyarı! Araba mutlaka bir yetişkin tarafından kurulmalı ve kullanılmalıdır.

Uyarı! Bebeğinizin güvenliđi için kullanma talimatındaki uyarıları mutlaka dikkate alınız.

Uyarı! Bebeğinizi arabasında asla yalnız bırakmayınız.

Uyarı! Bu bebek arabası, ağırlığı maksimum 15 kg. olan 6 - 36 aylık bebeklerin kullanımı için uygundur.

- Bebeğiniz arabadayken her zaman emniyet kemeri, sırt kayışları ve bacak arası kemeri bağlanmış olarak takılı ve kemer boyu çocuğunuza göre ayarlanmış olmalıdır.
- Arabayı açıp kaparken parmakların sıkışmaması için dikkat ediniz.
- Arabanın dengesini bozup devirebileceğinden çanta, alışveriş torbaları, kutu ve benzeri nesnelere arabanın sapına asılmamalı veya tentesi üzerine konmamalıdır, sepetine 2 kg'dan daha ağır olan şeyler asla konmamalıdır.
- Bebek arabasını park ettiğiniz zaman mutlaka frenlerini kullanınız. Yokuşlarda ve meyilli yerlerde asla tek başına bırakmayınız.
- Bebeğınızı arabaya oturtmadan önce, bebek arabasının tamamen açılmış ve kilitlelerinin yerlerine oturmuş olduğundan emin olunuz, frenleri kilitleyiniz.
- Bebek arabasının sırt dayanağı ayarını asla bebeğiniz içindeyken yapmayınız.
- Bebek arabasını basamaklarda ve yürüyen merdivenlerde kullanmayınız. Bir anda kontrolü kaybedebilir ve bebeğimizin arabadan düşmesine neden olabilirsiniz.
- Arabanızın oyuncak gibi kullanılmasına izin vermeyiniz.
- Bebek arabasında aynı anda sadece tek çocuk taşınmalıdır.
- Bebeğimizin arabadan dışarı tırmanmasına ya da arabanın içinde ayakta durmasına izin vermeyiniz.
- Bebek arabasını ön barından tutup kaldırmayınız.
- Bebek arabasını nemli, çok soğuk ya da çok sıcak ortamda kullanmayınız, muhafaza etmeyiniz.
- Uyarı: Ebeveyn tepsisi ya da bardak tutucusu varsa, bu kısımlara kesinlikle sıcak içecek koymayınız. Bebeğimizin üzerine dökülebilir.
- Düzenli aralıklarla, arabanızın gevşek vidalarını, yıpranmış bölümlerini ve yırtılmış malzemelerini kontrol edin veya Kraft Tamir Bakım Servisinde bakımını yaptırınız.

ÖNEMLİ: Kraft Tamir Bakım Servisi harici bir yerde yapılan bakım / onarım arabanın garanti kapsamından çıkmasına neden olur

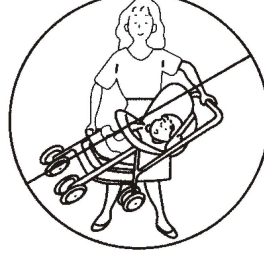

Kurulum ve Kullanım Talimatları:

1. Ambalajı açıp ürünün parçalarını koli içerisinde çıkarın.
2. Bebek arabasının açılması



2.1. Sol elinizle ön tekerlek borusunu tutarken sağ elinizle katlama kilidini açın.



2.2. Sol elinizle kol dayanağını tutarken sağ elinizle sırt dayanağını tutun ve ok ile gösterildiği yönde "klik" sesi duyana kadar iki parçayı birbirinden ayırın.

3. Parçaların birleştirilmesi

**İtme kolunun parçalarının birleştirilmesi:**

İtme sapı borusunun uçlarını, iskeletin iki yanında yer alan plastik oluklara hizalayın, "Klik" sesi duyana kadar iterek sapı yerine oturtun.

**İtme kolunun takılması:**

Yerine taktığınız itme sapını "Klik" sesi duyana kadar geriye doğru çekin. Bu sesi duyduğunuzda sap yerine doğru olarak oturmuş demektir.

**Ön tekerleklerin takılması:**

Bir elinizle ön tekerlek borusunu yukarı kaldırın, diğer elinizle ön tekerleği ok ile gösterilen yönde yukarıya iterek boruya sabitleyin.

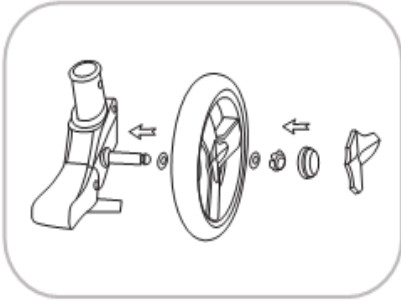
**Arka tekerlek parçalarının birleştirilmesi:**

Tekerlek parçalarını resimde gösterilen sıra ile birbirine geçirerek birleştirin.

**Arka tekerleklerin takılması:**

Bir elinizle arka tekerlek borusunu yukarı kaldırın, diğer elinizle arka tekerlekleri ok ile gösterilen yönde yukarıya iterek boruya sabitleyin.



Tentenin takılması :

Tente ucunlarını gövde üzerindeki tente oluklarına iterek sokun. Yukarıya doğru çekerek uçların oluklara tam olarak oturduğundan emin



Ön tepsinin takılması:

Ön tepsiyi kol dayanaklarına hizalayarak tutun. Ok yönünde aşağı doğru itin. Tepsi yerine sabitlendiğinde "Klik" sesi duyulacaktır.

Döner ön tekerleklerin kullanımı:



Ön tekerlek sabitleme pedalını aşağıya doğru ittiğinizde, tekerlekler sabit kalır, dönmez. Pedalı yukarı kaldırdığınızda tekerlekler tam döner konuma gelir.



Tekerlekler arasındaki kırmızı fren mandalını aşağıya bastırdığınızda tekerlekler kilitlebilir, dönmez. Fren mandalını yukarıya kaldırdığınızda ise frenler iptal olur, araba hareket edebilir.

Arka tekerlekler frenleri :



Fren pedalına bastırıp aşağı indirdiğinizde tekerlekler kilitlebilir, dönmez.. Pedalı yukarı kaldırdığınızda frenler iptal olur, araba hareket edebilir.

İtme sapının yönünün ayarlanması :



Yön deęiřtirme yataęını yukarı doęru çekip kolun serbest kalmasını saęlayın. Sapı aksi yöne doęru iterek hareket ettirin. "Klik" sesi duyana kadar ařaęıya doęru itin ve sapı aksi yöndeki itme sapı sabitleyici oluklara oturtun.

Ayak dayanaęının ayarlanması:



Ayak dayanaęının iki yanındaki mandalları parmaklarınızın arasında sıkarak dayanaęı ařaęı yukarı hareket ettirebilir ve istedięiniz pozisyonda sabitleyebilirsiniz.

Sırt dayanaęının ayarlanması :



Sırt dayanaęı yatırma demirini yukarı çekerek sırt dayanaęını yatırabilirsiniz. **ÖNEMLİ!** Lütfen ürün parçaları řemasına bakarak sırt dayanaęı yatırma demirinin hangi demir olduęunu tesbit ederek bu işlemi yapın. Koltuęu dik duruma getirmek için sırt dayanaęını yukarıya doęru itin.

Ön tepsinin çıkartılması :



Tepsiyi çıkartmak için , tepsinin kol dayanaklarına birleřtięi alt noktalardaki kırmızı düęmelere bastırın ve tepsiyi yukarı doęru çekerek çıkartın.

Emniyet kemerinin bağlanması:

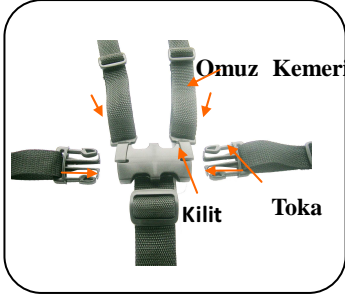

Bel kemeri ucundaki tokaları "Klik" sesi duyana kadar oklar yönünde kilit oluklarına geçirin.

Emniyet kemerinin açılması :

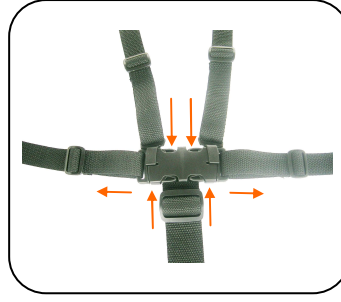

Aşağı ve yukarı oklar ile gösterilen tokalara bastırın ve dışarı oklar yönünde kemeri çekip açın.

UYARI ! Bebeğiniz arabadayken daima emniyet kemeri takılmalı ve kısa süreler için dahi bebek arabada yalnız bırakılmamalıdır.

Arabanın katlanması :



Kırmızı ikincil kilidi baş parmağınızla ok yönünde sola doğru itin.



Aynı anda diğer parmaklarınızla kırmızı katlama düğmelerine bastırın ve tek elle katlama mekanizmasını ok yönünde aşağı doğru döndürün. Katlama kilidi serbest kalacaktır.



Yukarıdaki iki işlemle katlama kilidini serbest bıraktıktan sonra itme kolu ve ön tepsiyi "Klik" sesi duyana kadar birbirine doğru oklar yönünde itin. "Klik" sesi duyduğunuzda araba katlı pozisyonda kilitlemiş demektir.

BAKIM VE ONARIM

Bebek arabasının bakım ve onarımı için ařağıdaki talimat ve önerileri uygulayın.

- Arabanızın bakımını düzenli olarak yapınız.
- Kilit mekanizmaları, tekerlek kilitleri, emniyet kemeri, bağlantı noktaları ve adaptörlerini muntazam aralıklarla kontrol ediniz ve sağlam, çalışır durumda olduklarından emin olunuz.
- Frenler, tekerlekler ve tekerlek jantları zamanla aşınıp yıpranabilir. Böyle durumlarda zarar gören parçalar yenilenmelidir.
- Toz ve pislik birikimleri özellikle arabanın hareketli noktalarında sıkışmalara ve parçaların zor hareket etmesine neden olabilir. Bu nedenle belli aralıklarla biriken toz ve pislikler temizlenmeli ve daha sonra bu noktalar silikonlu yağla yağlanmalıdır. Temizlenmeden yapılan yağlama daha fazla toz ve pislik toplayarak problemi daha çok büyütür. Temizlenmiş ve muntazam olarak yağlanmış parçalar arabanın daha rahat açılıp kapanmasını ve daha uzun ömürlü olmasını sağlar.
- Arabanın plastik ve metal parçaları yumuşak bir deterjan ve ılık su ile ıslatılmış bir süngerle silinmeli ve kuru bir bezle iyice kurulanmalıdır.
- Arabanın kumaş kısımları yıkanmaz. Bu nedenle belli aralıklarla renk açmayan bir deterjan ve ılık su ile nemlendirilmiş bir bezle bastırmadan silinerek temizliği korunmalıdır.
- Araba temizlendikten sonra kurulanmadan veya yağmurda ıslanmış ise yine iyice kurulanmadan katlanıp kaldırıldığında metal kısımlarda paslanma oluşur. Bu nedenle herhangi bir sebepten ıslanmış olan araba muhakkak iyice kurutularak katlanmalıdır.
- Arabanın temizliği için asla kimyasal bileşenli, aşındırıcı temizleyiciler, amonyak ya da çamaşır suyu kullanılmamalıdır.
- Güneş ışığı solmaya neden olacağından, kullanılmadığı zamanlarda katlanarak kapanmış dahi olsa araba balkon, pencere yakını gibi güneşe maruz kalacağı yerlerde saklanmamalıdır.
- Arabayı ikinci çocuğunuz için kullanacaksanız veya ilk kullanımdan 18 ay sonra kontrol ve bakımının yapılması gerekir.
- Arabanın tamir ve bakımı sadece Kraft yetkili servisi tarafından yapılmalıdır. Bu servis dışında yapılan tamir ve parça değişimi arabanın garanti kapsamından çıkmasına neden olur.

BAKIM VE KULLANIM İÇİN İPUÇLARI

1. Ürünün emniyet ve güvenilirliğini koruması için hareketli parçalarının muntazam aralıklarla yağlanması ve gerekiyorsa perçinlerinin yenilenmesi gerekir.
Not: Yağlama işlemi sadece silikon yağ veya silikon yağ sprey kullanılarak yapılmalıdır.
2. İyi koruma ve muntazam aralıklarla yapılan bakım, ürünün emniyetli ve daha uzun ömürlü olmasını sağlar. Tuzlu hava, yollardaki pislikler, kirli çevre gibi çevresel etkenlerin yanı sıra arabanın kullanılmadığı zamanlarda korunmadan dış mekanlarda saklanması bebek arabasının yıpranıp zarar görmesine neden olur. Bu nedenle kullanılmadığı zamanlarda ürün daima iç mekanlarda muhafaza edilmelidir.
3. Arabanın parlatılmış iskelet yüzeylerinin muntazam aralıklarla yumuşak, hafif nemli bir bezle silinmesi gerekir. Metal yüzey üzerinde kir ve lekeler suda eriyen bir sabunla ıslatılmış yumuşak bir bezle nazikçe silinerek temizlenmelidir.

İthalatçı Firma:

Atak Dış Ticaret A.Ş.

Teknik Servis: Atak Dış Ticaret A.Ş.

Aytaç Mah. Dereboyu Cad. No:44/1 Halkalı/İstanbul

Tel: 0212 696 9542

www.kraftbaby.com